



-RIVAREN

- Teknik och styrka, för bark och träavfall

Tekniska data - Stupmatad

Modell	kapacitet m ³ /h	kraftbehov kW	varvtal	antal slagstål	vikt slagstål/st	rotor diameter	motstålens öppning	rivare vikt, kg	vikt inkl. elmotor, kompl.
630-24	25-40	30-37	1470	24	1,9	400	43 x 57	610	1010
630-36	25-40	30-37	1470	36	1,0	400	23 x 57	650	1050
840-44	45-75	45-75	1040	44	1,9	600	43 x 57	1350	1900
840-64	45-75	45-75	1040	64	1,0	600	23 x 57	1500	2050
1050-26	60-85	55-110	1040	26	3,2	600	40 x 100	2100	2900
1260-32	75-100	75-132	1045	32	3,2	600	42 x 100	1900	3200
1260-34	75-100	75-132	1045	34	3,2	600	40 x 100	2400	3700
1460-32	110-125	90-160	775	32	8,3	800	45 x 136	3900	5500



- för horisontal matad modell, se separat datablad

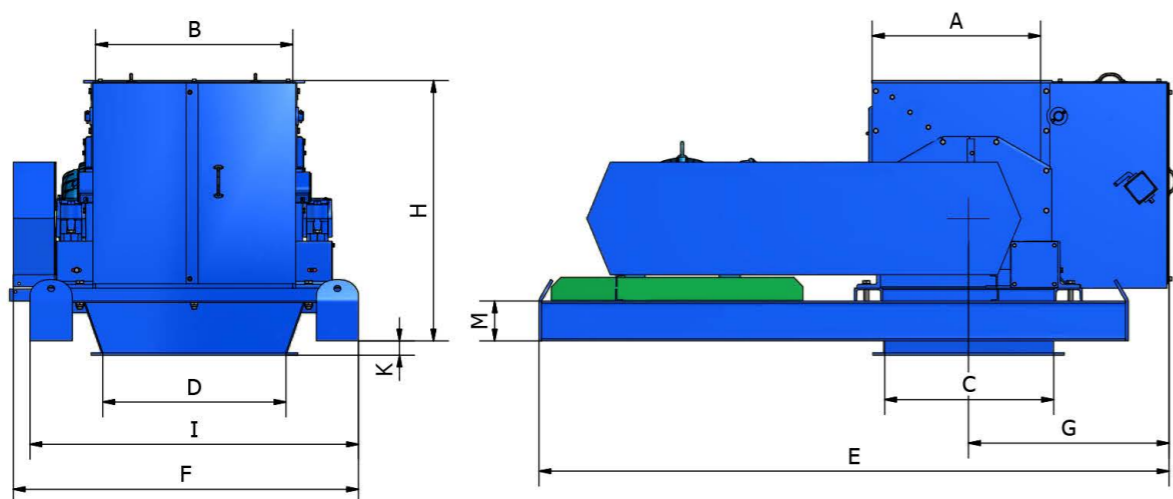

Modell	A	B	C	D	E	F	G	H	I	K	M
630	455	630	515	675	2140	1060	425	850	900	50	160
840	670	840	715	780	2680	1585	685	1110	1400	60	171
1050	800	1050	815	990	2955	1910	1000	1215	1690	60	190
1260	800	1260	815	1200	2955	2120	1000	1215	1900	60	190
1460	840	1460	1060	1320	3385	2220	1300	1385	1900	60	190



UJ Trading AB

Gransnåret 17
SE-711 95 Gusselby

Tele: 0581-502 00
Fax: 0581-503 81

E-post: uj@uj-trading.se
Hemsida: www.ujtrading.se



UJ Trading AB

TILLBEHÖR



Efterrivare (2-stegsrivning)

- Finfördelar materialet extra.
- Enkel att montera från rivarens båda sidor.
- Vändbara slitskenor och hårdsvetsbelagda rivtänder.

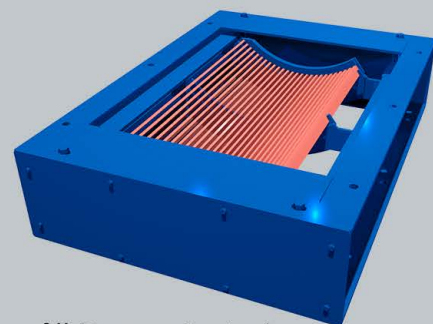

Bottensåll (3-stegsrivning)

- Undermonterat, utdragbart på båda sidor.
- **FINFÖRDELAR MATERIALET YTTERLIGARE**
- Vändbara slitskenor av hardoxstål, enkla att byta.
- Avståndet mellan slitskenorna - efter kundens önskemål.



Hydraulisk säkerhetsutlösning med tätningsslister

- Säkerhetsutlösning mot metallföremål
- Sorterar bort järnföremål automatiskt genom säkerhetsluckor.
- Enkelt att tömma vid stopp.
- Ingen klämningsrisk.
- Tätningsslister på säkerhetsluckorna gör rivaren mera dammtät

Samtliga modeller har:

- Stor kapacitet i förhållande till motorstyrka
- Säkerhetsutlösning mot järnföremål
- Säkerhetsluckor av hardoxstål
- Vändbara, härdade- och stellitebelagda slagstål
- Härdade slagstålsaxlar
- Hårdsvetsbelagda motstål
- Renoveringsbara slitdelar
- Förberetts för efterrivare

STUPMATAD HBS-RIVARE

- HÄR MED HYDRAULISK SÄKERHETSUTLÖSNING OCH SINGELMOTSTÅL

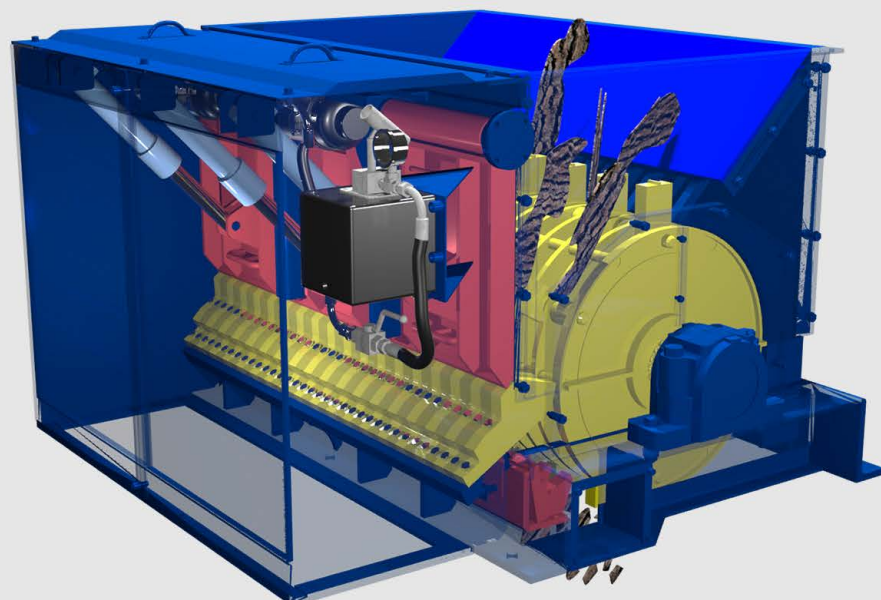

Bilden visar modell 1260-34 SC

TILLVERKAS I FEM STORLEKAR

- Kapacitet från 25 till 125 m³/tim (löst mått)
- För rivning av bark och träavfall m m.
- Enkel anslutning av inlopp,- utlopp och rejectstup (tillverkas på begäran)

Flera modeller kan nu levereras med:

- Ny typ av motstål (singelmodell)
- Hydraulisk säkerhetsutlösning mot järnföremål

Alla modeller levereras som standard med:

- Gemensam balkram för elmotor och rivare
- Kompletta kilremdrift
- Elmotor

HORISONTALMATAD HBS-RIVARE

- HÄR MED FJÄDRANDE SÄKERHETSLUCKOR OCH MOTSTÅL AV 2-FINGERSMODELL

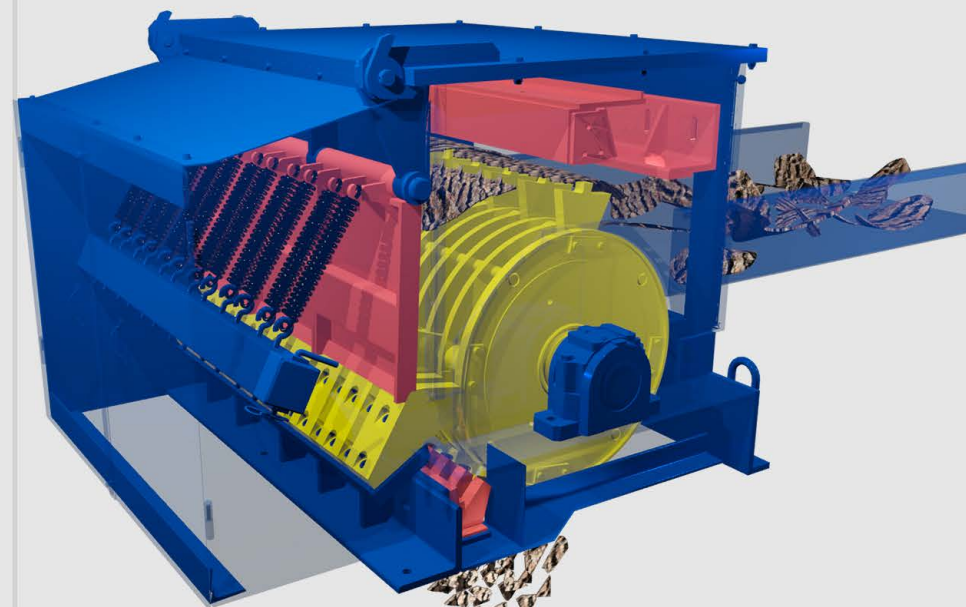

Bilden visar modell 1460-32 HEU

TILLVERKAS I TVÅ STORLEKAR

- Kapacitet från 75 till 125 m³/tim. (löst mått).
- För bark och träavfall m m.
- Stor inmatningsöppning.
- Enkel anslutning av vibro- eller bandtransportör.
- Krossbalkar för grovt och långt material.
- Hydrauliskt öppningsbart lock.
- Klockformade slagstål som standard för bästa grepp i trämaterial.

UNDERHÅLL

Flera modeller kan nu levereras med en enkel och säker tömningsfunktion .



Eventuellt fastklämda föremål lossas med handpump och hydraulcylindrar utan klämningsrisk.

Slagstålen är:

- Enkla att byta eller vända vid behov
- Härdade och stellitebelagda
- Renoveringsbara

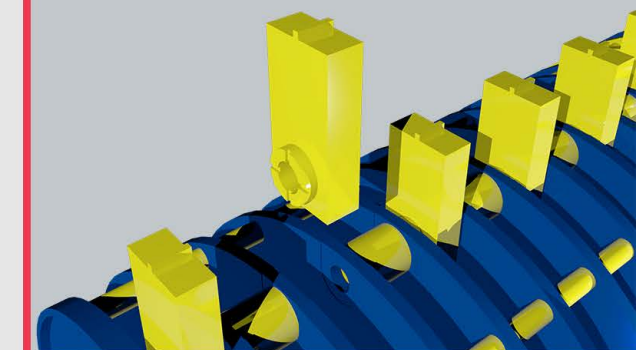

Rotorn har:

- Extra kraftiga distanshylsor som förlänger livslängden

Fördelar med tillbehören

Hydrauliska säkerhetsluckor:

- Enklare och snabbare montering och demontering av motstål vid service .
- Enklare tömning av säkerhetsluckor vid ev. stopp.

Motstål singelmodell:

- Lägre vikt att handha vid byte.
- Enklare renovering